

WE LIKE HARD WORK



BMF

WWW.BMF.EE

Gru e rimorchi professionali
ed accessori forestali
Esperienza che lavora con te!



BMF – Prestazioni senza compromessi per i professionisti della forestazione

Progettate per chi lavora ogni giorno nel bosco, le attrezzature BMF (OÜ Lisako) combinano robustezza strutturale, efficienza operativa e affidabilità nel lungo periodo. La nostra missione è chiara: fornire soluzioni forestali ad alte prestazioni, perfettamente integrate con i trattori agricoli, per affrontare con sicurezza anche le condizioni di lavoro più impegnative.

La gamma di rimorchi forestali, con capacità da 5 a 18 tonnellate, è sviluppata per garantire stabilità, produttività e resistenza sotto carichi elevati. Ogni configurazione è altamente personalizzabile: sistemi idraulici, assali, frenatura e illuminazione sono progettati per adattarsi alle esigenze specifiche del cantiere forestale.

I caricatori BMF, con sbraccio da 4,3 a 10 metri, assicurano precisione, velocità e controllo in ogni fase di movimentazione. Le versioni HD+ offrono prestazioni superiori per impieghi intensivi. L'instradamento interno delle linee idrauliche protegge i componenti critici da urti e usura, riducendo i tempi di fermo macchina e i costi di manutenzione.

Costruiti per durare, i nostri macchinari si distinguono per:

- Colonne rotanti rinforzate
- Strutture ad alta resistenza
- Componenti progettati per cicli di lavoro intensivi

La gamma accessori completa il sistema operativo: pinze ad alte prestazioni, verricelli, piattaforme di lavoro, sedute ergonomiche, sistemi di trasmissione e illuminazione professionale. Tutto pensato per aumentare la produttività e migliorare le condizioni di lavoro dell'operatore.

La qualità BMF è certificata: utilizziamo acciai ad alte prestazioni grazie al programma SSAB "My Inner Strenx" e piastre antiusura certificate Hardox® In My Body, sinonimo di resistenza e durata anche nelle applicazioni più gravose.

Meno fermi macchina. Più produttività. Maggiore redditività.

Con BMF investite in attrezzature progettate per garantire risultati concreti, stagione dopo stagione.

BMF – La scelta di chi lavora davvero nel bosco.

- 4** Rimorchi forestali
- 12** Rimorchi skidder
- 14** Caricatori forestali
- 18** Caratteristiche tecniche
- 22** Pinze
- 24** Accessori per caricatori
- 28** Accessori per rimorchi
- 32** Accessori per trattori
- 34** Accessori per escavatori



► BMF 5T₁

PRO

Rimorchio monotrave, capacità fino a 5 t, dotato di caricatori da 4,3 a 5,4 m

Caricatori: BMF 430, BMF 540

Capacità di carico, kg	5 000
Lunghezza totale, mm	4 965
Lunghezza area di carico, mm	2 900
Larghezza con pneumatici standard, mm	1 800
Area di carico, m ²	1,2-1,4

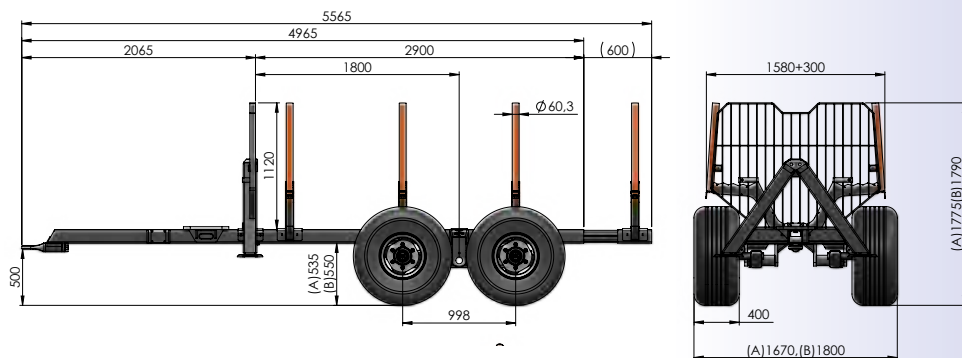

► BMF 6T₂

STD

Rimorchio con pianale di carico, capacità fino a 6 t, dotato di caricatori da 4,3 a 5,4 m

Caricatori: BMF 430, BMF 540

Capacità di carico, kg	6 000
Lunghezza totale, mm	5 070
Lunghezza area di carico, mm	2 970
Larghezza con pneumatici standard, mm	2 000
Area di carico, m ²	1,3

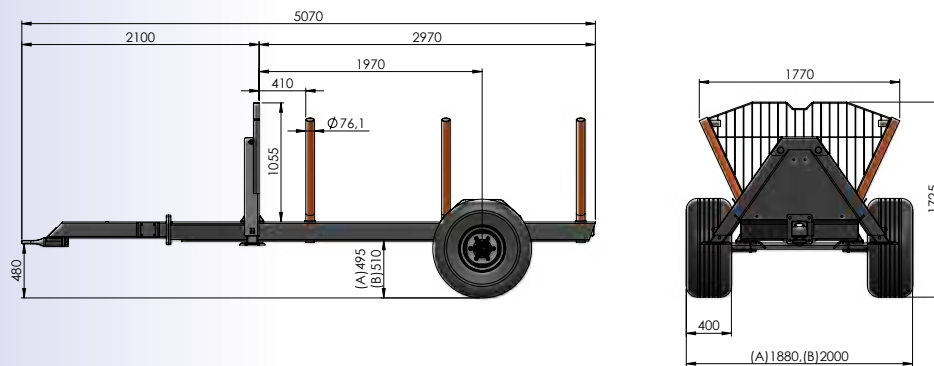

▶ BMF 7T₁

STD PRO

Rimorchio monotrave,
capacità fino a 7 t, dotato di
caricatori da 4,3 a 5,4 m

Capacità di carico, kg	7 000
Lunghezza totale, mm	5 005
Lunghezza area di carico, mm	2 850
Larghezza con pneumatici standard, mm	1 995
Area di carico, m ²	1,4-1,6

Caricatori: BMF 430, BMF 540

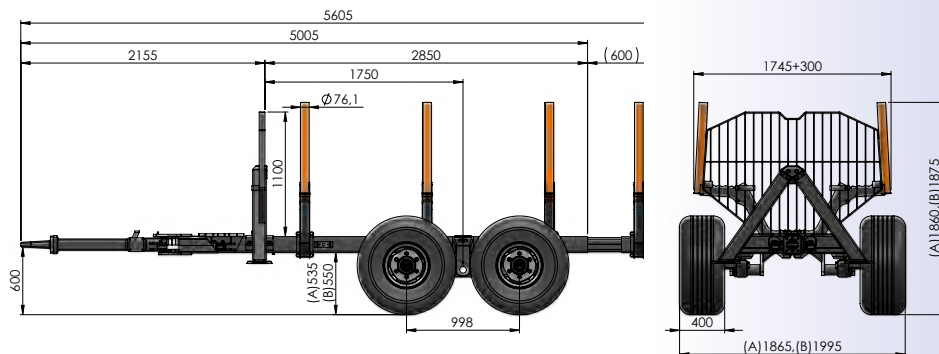

Rimorchi forestali



▶ BMF 8T₁E

STD PRO

Rimorchio monotrave,
capacità fino a 8 t, dotato di
caricatori da 5,4 a 7,2 m

Capacità di carico, kg	8 000
Lunghezza totale, mm	5 615
Lunghezza area di carico, mm	3 100
Larghezza con pneumatici standard, mm	2 000
Area di carico, m ²	1,85-2,15

Caricatori: BMF 540, BMF 650(+), BMF 720

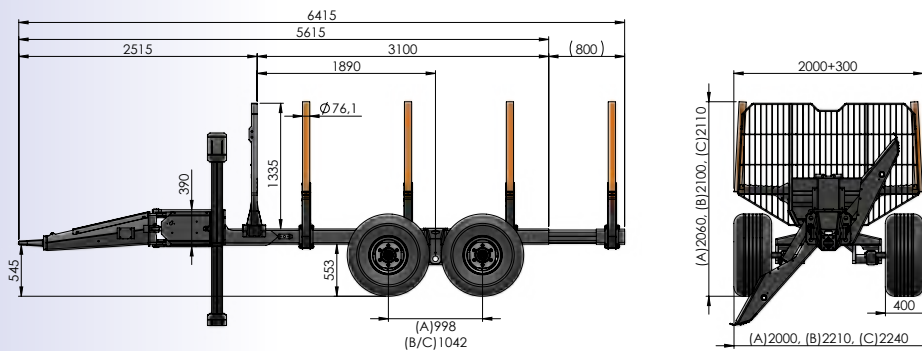

▶ BMF 8T₂

STD PRO HYBR

Rimorchio a doppia trave, capacità fino a 8 t, dotato di caricatori da 6,35 a 7,2 m

Caricatori:

BMF 635z, BMF BMF 650(+), BMF 720

Capacità di carico, kg	8 000
Lunghezza totale, mm	6 150
Lunghezza area di carico, mm	3 650
Larghezza con pneumatici standard, mm	2 120
Area di carico, m ²	2,0-2,3

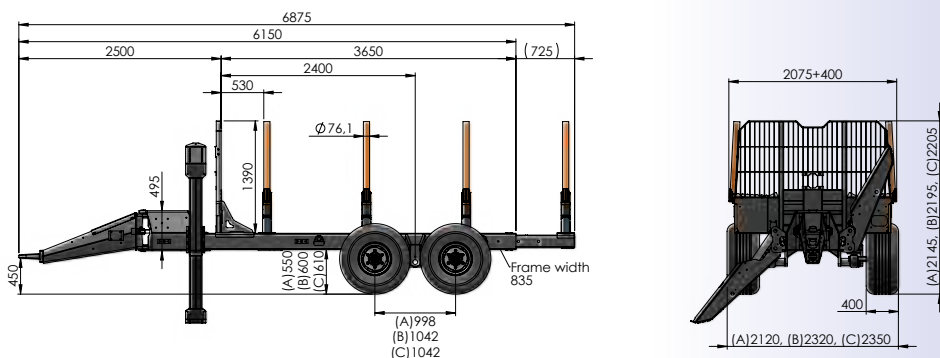

▶ BMF 9T₁ E

STD PRO

Rimorchio monotrave, capacità fino a 9 t, dotato di caricatori da 6,5 a 7,2 m

Caricatori:

BMF 650(+), BMF 720

Capacità di carico, kg	9 000
Lunghezza totale, mm	6 315
Lunghezza area di carico, mm	3 800
Larghezza con pneumatici standard, mm	2 165
Area di carico, m ²	2,0-2,3

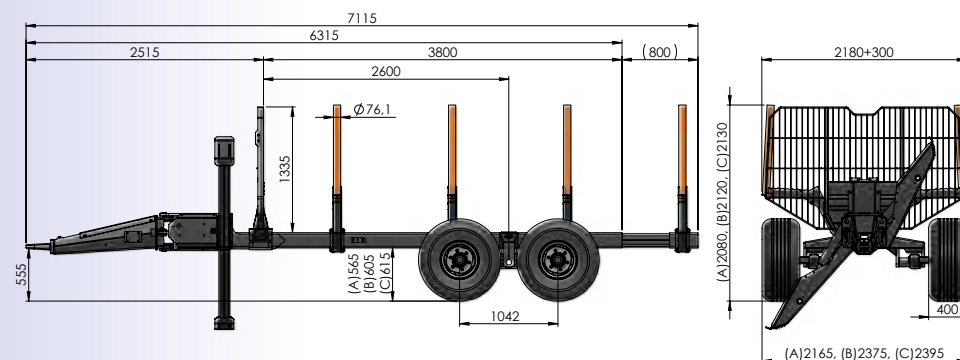

▶ BMF 10T₂

STD PRO HYBR

Rimorchio a doppia trave, capacità fino a 10 t, dotato di caricatori da 6,35 a 8,5 m

Caricatori: BMF 635z, BMF 650(+), BMF 720, BMF 750(HP), BMF 850(HP)

Capacità di carico, kg	10 000
Lunghezza totale, mm	6 500
Lunghezza area di carico, mm	4 000
Larghezza con pneumatici standard, mm	2 120
Area di carico, m ²	2,0-2,35

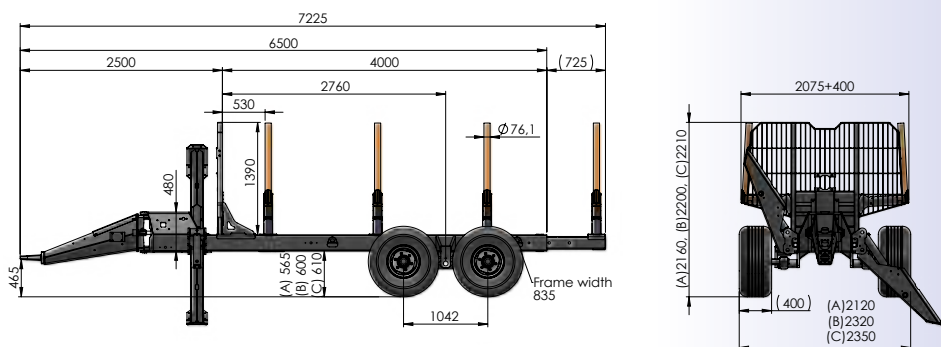

Rimorchi forestali

▶ BMF 11T₁

PRO

Rimorchio monotrave, capacità fino a 11 t, dotato di caricatori da 6,5 a 9,05 m

Caricatori: BMF 650(+), BMF 720, BMF 750(HP), BMF 850(HP), BMF 905(HP)

Capacità di carico, kg	11 000
Lunghezza totale, mm	6 295
Lunghezza area di carico, mm	3 670
Larghezza con pneumatici standard, mm	2 185
Area di carico, m ²	2,35-2,95

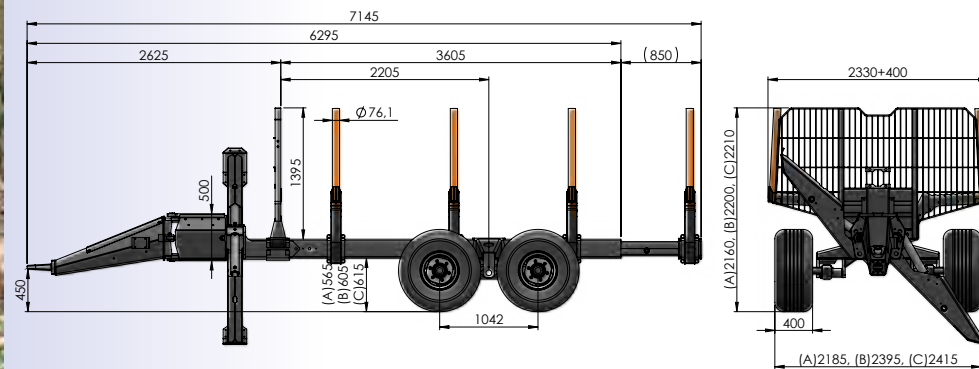

▶ BMF 12T₂

STD PRO HYBR

Rimorchio a doppia trave, capacità fino a 12 t, dotato di caricatori da 6,5 a 9,05 m

Caricatori: BMF 650(+), BMF 720, BMF 750(HP), BMF 850(HP), BMF 870z, BMF 905(HP)

Capacità di carico, kg	12 000
Lunghezza totale, mm	6 700
Lunghezza area di carico, mm	4 200
Larghezza con pneumatici standard, mm	2 185
Area di carico, m ²	2,6-3,0

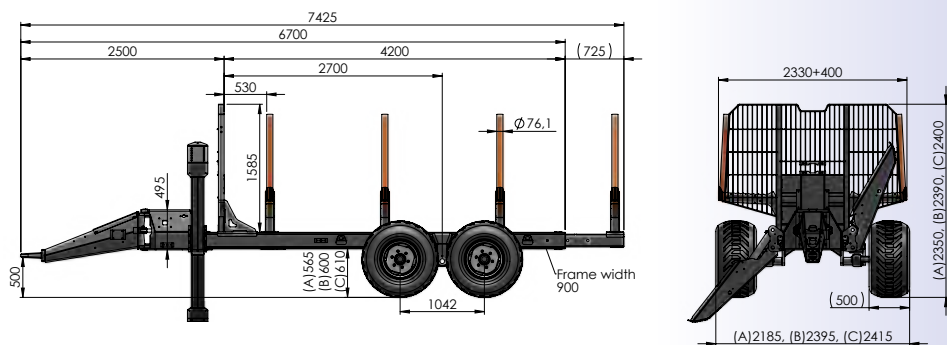

▶ BMF 13T₁

PRO

Rimorchio monotrave, capacità fino a 13 t, dotato di caricatori da 6,5 a 9,05 m

Caricatori: BMF 650(+), BMF 720, BMF 750(HP), BMF 850(HP), BMF 905(HP)

Capacità di carico, kg	13 000
Lunghezza totale, mm	6 495
Lunghezza area di carico, mm	3 800
Larghezza con pneumatici standard, mm	2 425
Area di carico, m ²	2,7-3,15

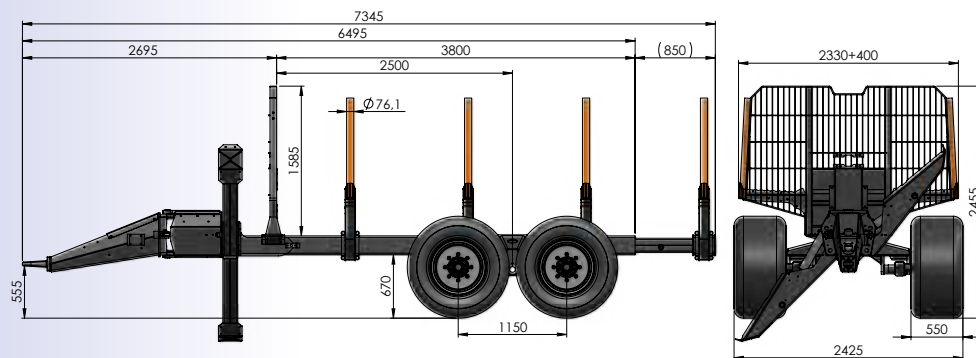

▶ BMF 14T₂

PRO

Rimorchio a doppia trave,
capacità fino a 14 t, dotato di
caricatori da 6,5 a 9,05 m

Caricatori: BMF 650(+), BMF 720, BMF 750(HP),
BMF 850(HP), BMF 870z, BMF 905(HP)

Capacità di carico, kg	14 000
Lunghezza totale, mm	6 700
Lunghezza area di carico, mm	4 200
Larghezza con pneumatici standard, mm	2 425
Area di carico, m ²	2,7-3,15

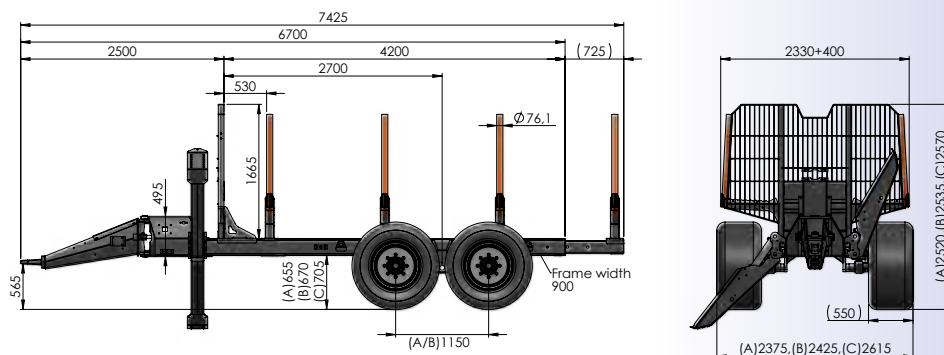

Rimorchi forestali

▶ BMF 16T₁

PRO

Rimorchio monotrave,
capacità fino a 16 t, dotato di
caricatori da 7,5 a 10 m

Caricatori: BMF 750(HP), BMF 850(HP),
BMF 905(HP), BMF 800HD, BMF 1000HD

Capacità di carico, kg	16 000
Lunghezza totale, mm	7 945
Lunghezza area di carico, mm	5 230
Larghezza con pneumatici standard, mm	2 470
Area di carico, m ²	3,1-3,6

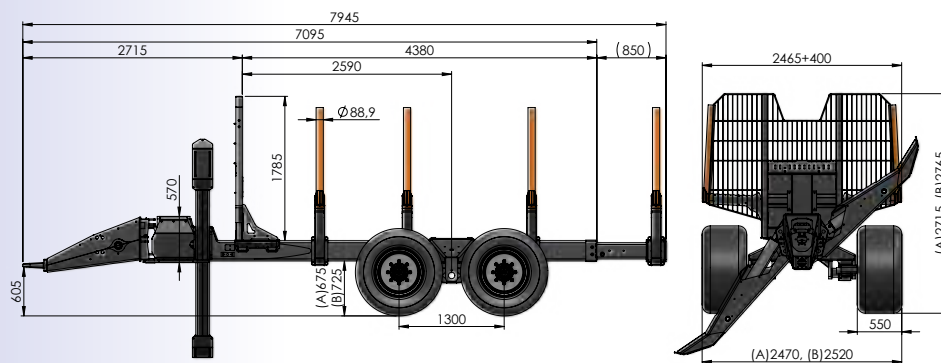

▶ BMF 17T₂

PRO

Rimorchio a doppia trave con pianale di carico, capacità fino a 17 t, dotato di caricatori da 7,5 a 10 m

Caricatori: BMF 750(HP), BMF 850(HP), BMF 870z, BMF 905(HP), BMF 800HD(+), BMF 1000HD(+)

Capacità di carico, kg	17 000
Lunghezza totale, mm	7 725
Lunghezza area di carico, mm	4 975
Larghezza con pneumatici standard, mm	2 475
Area di carico, m ²	3,0-3,4

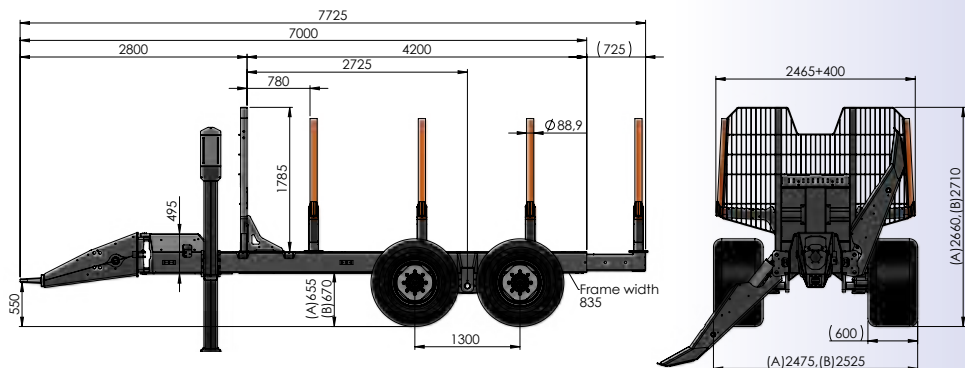

▶ BMF 18T₁

PRO

Rimorchio monotrave, capacità fino a 18 t dotato di caricatori da 8 a 10 m

Caricatori: BMF 800HD(+), BMF 1000HD(+)

Capacità di carico, kg	18 000
Lunghezza totale, mm	8 240
Lunghezza area di carico, mm	5 475
Larghezza con pneumatici standard, mm	2 520
Area di carico, m ²	3,5-4,0

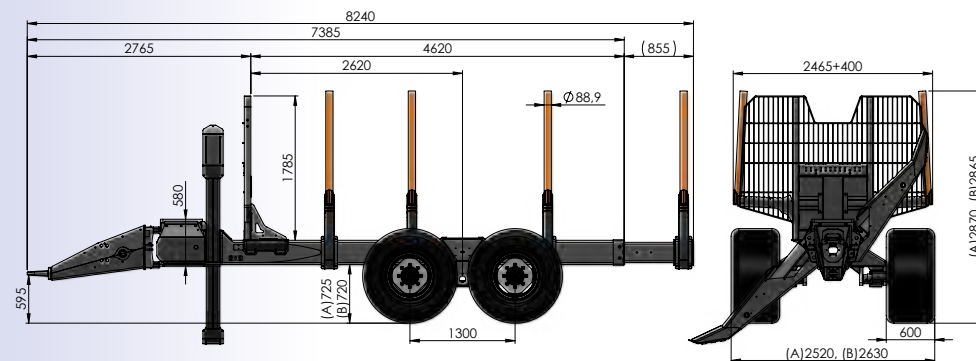

Opzioni stanti

	Standard	Pro	Hybrid
BMF 5T1		•	
BMF 6T2	•		
BMF 7T1	•	•	
BMF 8T1E	•	•	
BMF 8T2	•	•	•
BMF 9T1E	•	•	
BMF 10T2	•	•	•
BMF 11T1		•	
BMF 12T2	•	•	•
BMF 13T1		•	
BMF 14T2		•	
BMF 16T1		•	
BMF 17T2		•	
BMF 18T2		•	
BMF 8T1 SKIDDER		•	
BMF 11T1 SKIDDER		•	
BMF 14T2 SKIDDER		•	
BMF 19T1 SKIDDER		•	

Stanti Pro

Il vantaggio della flessibilità con stanti mobili ed estensibili. Regolazione della posizione degli stanti lungo l'asse del rimorchio ed espansione della superficie di carico spostando gli stanti verso l'esterno. Inoltre, bordi dentati per assicurare i tronchi.



Stanti Standard

Profilo del rimorchio più compatto per il parcheggio o la manovra, ruotando gli stanti verso l'interno. Questa posizione compatta aumenta la praticità quando il rimorchio non è in uso. Veri e propri classici, diffusi da tempo.



Stanti Hybrid

Il meglio di entrambi i mondi con i nostri innovativi stanti tipo Hybrid. Questi stanti offrono i vantaggi sia delle versioni Pro che di quelle Standard: bordi dentati, stanti estensibili e possibilità di ruotarli verso l'interno.

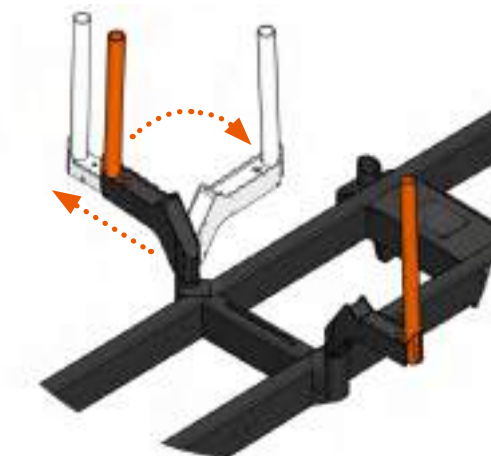

▶ BMF 8T₁ SKIDDER

PRO

Rimorchio monotrave,
capacità fino a 8 t

Capacità di carico, kg	8 000
Lunghezza totale, mm	5 080
Lunghezza area di carico, mm	3 610
Larghezza con pneumatici standard, mm	2 165
Area di carico, m ²	2,2-2,5

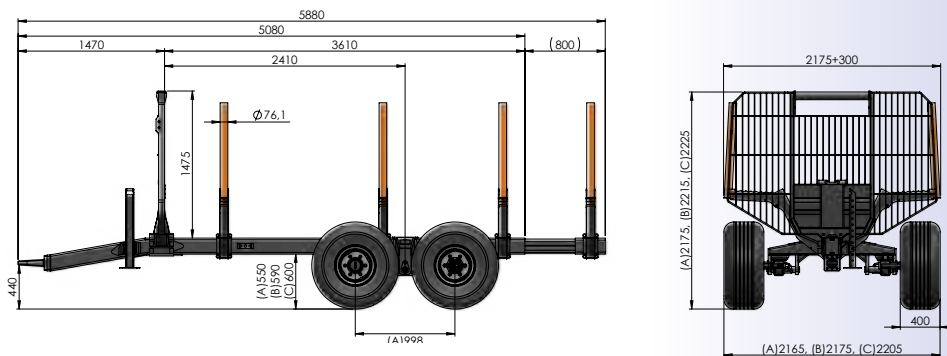

▶ BMF 11T₁ SKIDDER

PRO

Rimorchio monotrave,
capacità fino a 11 t

Capacità di carico, kg	11 000
Lunghezza totale, mm	5 685
Lunghezza area di carico, mm	4 165
Larghezza con pneumatici standard, mm	2 175
Area di carico, m ²	2,6-2,95

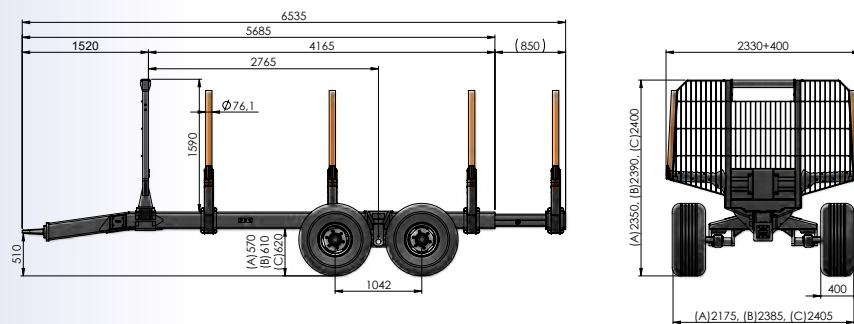

▶ BMF 14T₂

SKIDDER

PRO

Rimorchio a doppia trave,
capacità fino a 14 t

Capacità di carico, kg	14 000
Lunghezza totale, mm	5 820
Lunghezza area di carico, mm	3 900
Larghezza con pneumatici standard, mm	2 425
Area di carico, m ²	2,7-3,15

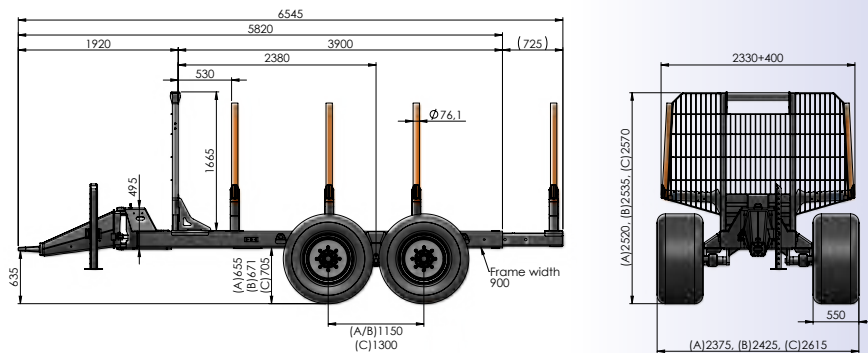

Rimorchi skidder



▶ BMF 19T₁

SKIDDER

PRO

Rimorchio monotrave,
capacità fino a 18 t

Capacità di carico, kg	18 000
Lunghezza totale, mm	7 930
Lunghezza area di carico, mm	6 100
Larghezza con pneumatici standard, mm	2 510
Area di carico, m ²	3,05-3,45

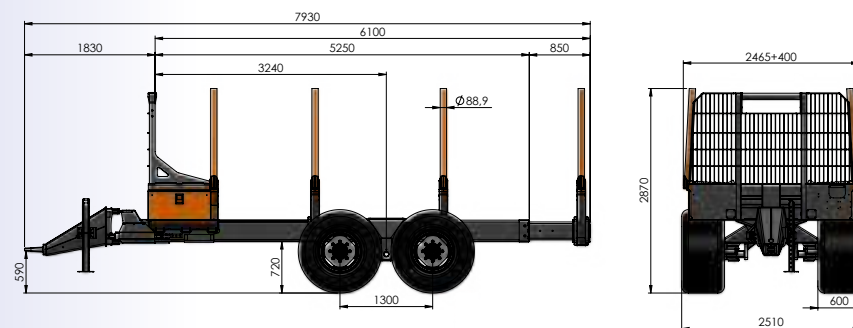

▶ BMF 430

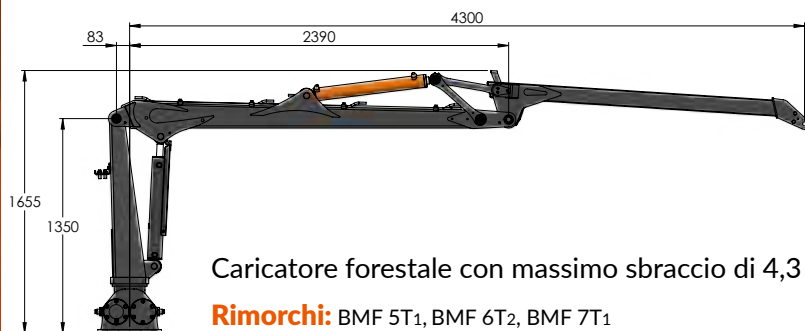

Caricatore forestale con massimo sbraccio di 4,3 m

Rimorchi: BMF 5T1, BMF 6T2, BMF 7T1

▶ BMF 540

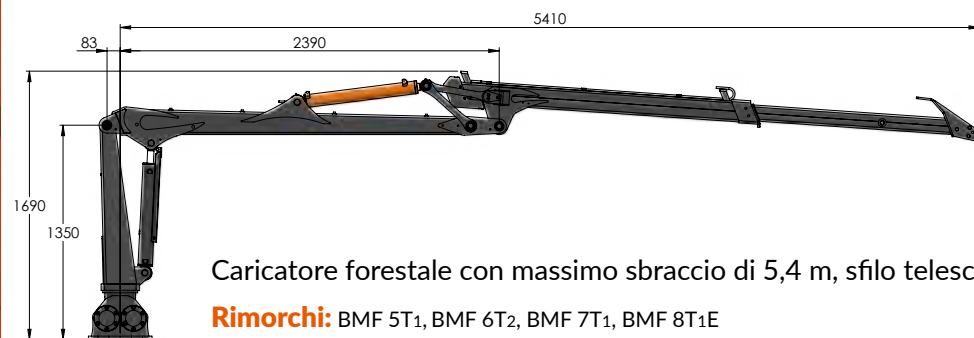

Caricatore forestale con massimo sbraccio di 5,4 m, sfilo telescopico singolo

Rimorchi: BMF 5T1, BMF 6T2, BMF 7T1, BMF 8T1E

▶ BMF 650



Caricatore forestale con massimo sbraccio di 6,5 m, sfilo telescopico singolo

Rimorchi: BMF 8T1E, BMF 8T2, BMF 9T1E, BMF 10T2, BMF 11T1, BMF 12T2, BMF 13T1, BMF 14T2

BMF 430

Massimo sbraccio, m	4,3
Capacità di sollevamento, kNm	29
Capacità soll. a 4 m senza pinza e rotore, kg	620
Capacità soll. a max estensione, senza pinza e rotore, kg	470
Pinza, m ²	0,15
Rotore, t	3
Forza di rotazione, kNm	4,9
Rotazione braccio, °	360
Pressione di esercizio, bar	190
Capacità pompa idraulica, l/min	30-60
Peso senza piedi, rotore e pinza, kg	448

BMF 540

Massimo sbraccio, m	5,4
Capacità di sollevamento, kNm	30
Capacità soll. a 4 m senza pinza e rotore, kg	550
Capacità soll. a max estensione, senza pinza e rotore, kg	390
Pinza, m ²	0,15
Rotore, t	3
Forza di rotazione, kNm	4,9
Rotazione braccio, °	360
Pressione di esercizio, bar	200
Capacità pompa idraulica, l/min	30-60
Peso senza piedi, rotore e pinza, kg	500

BMF 650 BMF 650+

Massimo sbraccio, m	6,5	6,5
Capacità di sollevamento, kNm	48	60
Capacità soll. a 4 m senza pinza e rotore, kg	840	1 120
Capacità soll. a max estensione, senza pinza e rotore, kg	510	640
Pinza, m ²	0,2	0,2
Rotore, t	3/4	3/4
Forza di rotazione, kNm	11	11
Rotazione braccio, °	360	360
Pressione di esercizio, bar	200	200
Capacità pompa idraulica, l/min	30-60	30-60
Peso senza piedi, rotore e pinza, kg	640	640

▶ BMF 720



Caricatore forestale con massimo sbraccio di 7,2 m, sfilo telescopico singolo

Rimorchi: BMF 8T1E, BMF 8T2, BMF 9T1E, BMF 10T2, BMF 11T1, BMF 12T2, BMF 13T1, BMF 14T2

BMF 720

Massimo sbraccio, m	7,2
Capacità di sollevamento, kNm	60
Capacità soll. a 4 m senza pinza e rotore, kg	1 100
Capacità soll. a max estensione, senza pinza e rotore, kg	580
Pinza, m ²	0,2/0,24
Rotore, t	3/4
Forza di rotazione, kNm	14
Rotazione braccio, °	370
Pressione di esercizio, bar	200
Capacità pompa idraulica, l/min	30-60
Peso senza piedi, rotore e pinza, kg	675

▶ BMF 750

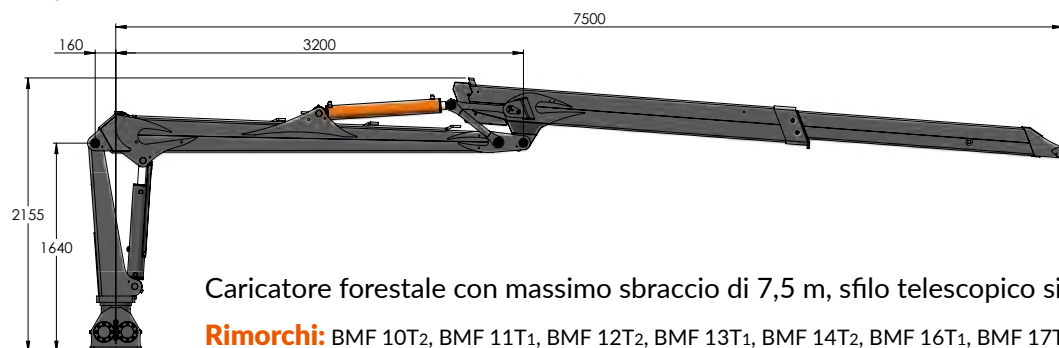

Caricatore forestale con massimo sbraccio di 7,5 m, sfilo telescopico singolo

Rimorchi: BMF 10T2, BMF 11T1, BMF 12T2, BMF 13T1, BMF 14T2, BMF 16T1, BMF 17T2

BMF 750 BMF 750HP

Massimo sbraccio, m	7,5	7,5
Capacità di sollevamento, kNm	76	86
Capacità soll. a 4 m senza pinza e rotore, kg	1 410	1 570
Capacità soll. a max estensione, senza pinza e rotore, kg	750	830
Pinza, m ²	0,24/0,27	0,24/0,27
Rotore, t	4	4
Forza di rotazione, kNm	17	20,5
Rotazione braccio, °	370	370
Pressione di esercizio, bar	200	225
Capacità pompa idraulica, l/min	50-100	50-100
Peso senza piedi, rotore e pinza, kg	996	996

▶ BMF 850



Caricatore forestale con massimo sbraccio di 8,5 m, sfilo telescopico doppio

Rimorchi: BMF 10T2, BMF 11T1, BMF 12T2, BMF 13T1, BMF 14T2, BMF 16T1, BMF 17T2

BMF 850 BMF 850HP

Massimo sbraccio, m	8,5	8,5
Capacità di sollevamento, kNm	76	86
Capacità soll. a 4 m senza pinza e rotore, kg	1 350	1 520
Capacità soll. a max estensione, senza pinza e rotore, kg	630	710
Pinza, m ²	0,24/0,27	0,24/0,27
Rotore, t	4	4
Forza di rotazione, kNm	17	20,5
Rotazione braccio, °	370	370
Pressione di esercizio, bar	200	225
Capacità pompa idraulica, l/min	50-100	50-100
Peso senza piedi, rotore e pinza, kg	1 060	1 060

▶ BMF 905

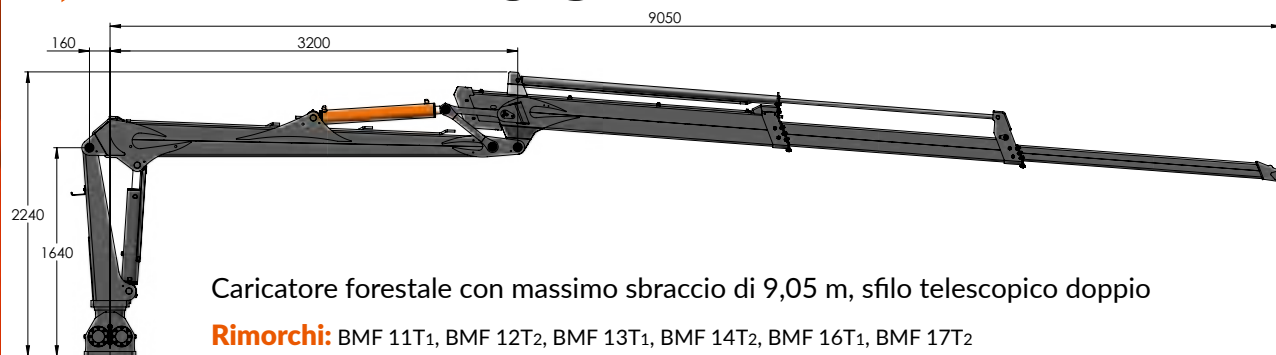

Caricatore forestale con massimo sbraccio di 9,05 m, sfilo telescopico doppio

Rimorchi: BMF 11T1, BMF 12T2, BMF 13T1, BMF 14T2, BMF 16T1, BMF 17T2

	BMF 905	BMF 905HP
Massimo sbraccio, m	9,05	9,05
Capacità di sollevamento, kNm	76	86
Capacità soll. a 4 m senza pinza e rotore, kg	1 210	1 370
Capacità soll. a max estensione, senza pinza e rotore, kg	520	590
Pinza, m ²	0,24/0,27	0,24/0,27
Rotore, t	4	4
Forza di rotazione, kNm	20,5	20,5
Rotazione braccio, °	370	370
Pressione di esercizio, bar	200	225
Capacità pompa idraulica, l/min	50-100	50-100
Peso senza piedi, rotore e pinza, kg	1 160	1 160

▶ BMF 800_{HD}

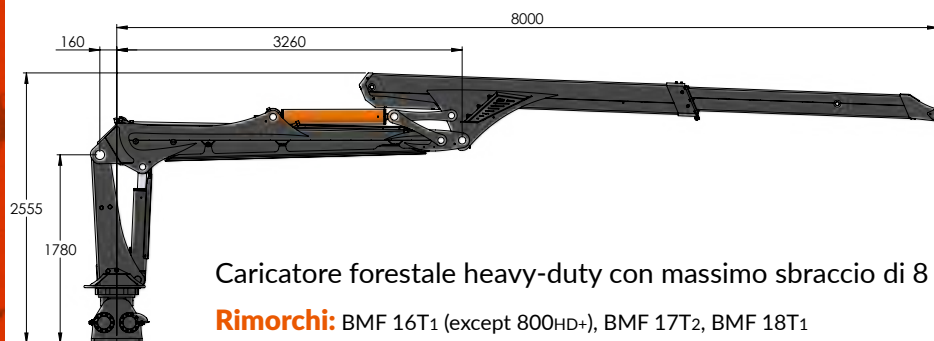

Caricatore forestale heavy-duty con massimo sbraccio di 8 m, sfilo telescopico singolo

Rimorchi: BMF 16T1 (except 800HD+), BMF 17T2, BMF 18T1

	BMF 800HD	BMF 800HD+
Massimo sbraccio, m	8	8
Capacità di sollevamento, kNm	119	128
Capacità soll. a 4 m senza pinza e rotore, kg	2 010	2 250
Capacità soll. a max estensione, senza pinza e rotore, kg	1 000	1 120
Pinza, m ²	0,27/0,37	0,27/0,37
Rotore, t	6	6
Forza di rotazione, kNm	34,7	40,1
Rotazione braccio, °	385	385
Pressione di esercizio, bar	230	230
Capacità pompa idraulica, l/min	100-150	100-150
Peso senza piedi, rotore e pinza, kg	1 800	1 800

▶ BMF 1000_{HD}

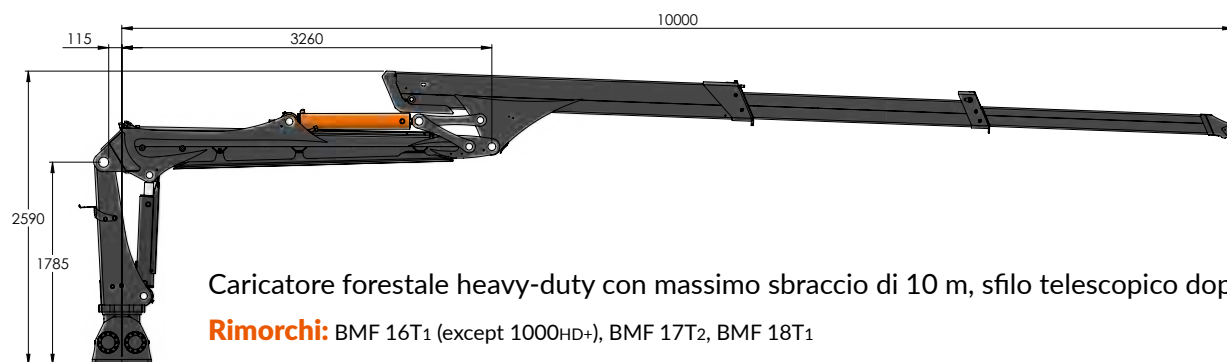

Caricatore forestale heavy-duty con massimo sbraccio di 10 m, sfilo telescopico doppio

Rimorchi: BMF 16T1 (except 1000HD+), BMF 17T2, BMF 18T1

	BMF 1000HD	BMF 1000HD+
Massimo sbraccio, m	10,0	10,0
Capacità di sollevamento, kNm	119	128
Capacità soll. a 4 m senza pinza e rotore, kg	1 880	1 960
Capacità soll. a max estensione, senza pinza e rotore, kg	710	760
Pinza, m ²	0,27/0,37	0,27/0,37
Rotore, t	6	6
Forza di rotazione, kNm	34,7	40,1
Rotazione braccio, °	385	385
Pressione di esercizio, bar	230	230
Capacità pompa idraulica, l/min	100-150	100-150
Peso senza piedi, rotore e pinza, kg	1 955	2 000

BMF 635z



BMF 635z

Gru Z con massimo sbraccio di 6,35 m, sfilo telescopico sfilo telescopico singolo

Rimorchi: BMF 8T2, BMF 10T2

Massimo sbraccio, m	6,35
Capacità di sollevamento, kNm	73
Capacità soll. a 4 m senza pinza e rotore, kg	815
Capacità soll. a max estensione, senza pinza e rotore, kg	600
Pinza, m ²	0,2/0,24
Rotore, t	3/4
Forza di rotazione, kNm	11
Rotazione braccio, °	360
Pressione di esercizio, bar	190
Capacità pompa idraulica, l/min	30-60
Peso senza piedi, rotore e pinza, kg	630

BMF 870z



BMF 870z

Gru Z con massimo sbraccio di 8,7 m, sfilo telescopico sfilo telescopico doppio

Rimorchi: BMF 12T2, BMF 14T2, BMF 17T2

Massimo sbraccio, m	8,7
Capacità di sollevamento, kNm	80
Capacità soll. a 4 m senza pinza e rotore, kg	1 175
Capacità soll. a max estensione, senza pinza e rotore, kg	560
Pinza, m ²	0,24/0,27
Rotore, t	5,5
Forza di rotazione, kNm	20,5
Rotazione braccio, °	370
Pressione di esercizio, bar	220
Capacità pompa idraulica, l/min	50-100
Peso senza piedi, rotore e pinza, kg	1 250

BMF 860z



BMF 860z

Gru Z con massimo sbraccio di 8,6 m, sfilo telescopico singolo, per configurazioni di rimorchio più grandi e lavori ad alto volume. Con gamba stabilizzatrice supplementare e solo per autocarri.

Massimo sbraccio, m	8,6
Capacità di sollevamento, kNm	162
Capacità soll. a 4 m senza pinza e rotore, kg	2 600
Capacità soll. a max estensione, senza pinza e rotore, kg	1 200
Pinza, m ²	0,5
Rotore, t	10
Forza di rotazione, kNm	34
Rotazione braccio, °	300
Pressione di esercizio, bar	230
Capacità pompa idraulica, l/min	120-170
Peso senza piedi, rotore e pinza, kg	3 400

Rimorchi

	BMF 5T1	BMF 6T2	BMF 7T1	BMF 8T1E	BMF 8T2
Capacità di carico, kg	5 000	6 000	7 000	8 000	8 000
Lunghezza totale, mm	4 965	5 070	5 005	5 615	6 150
Lunghezza area di carico, mm	2 900	2 970	2 850	3 100	3 650
Larghezza con pneumatici standard, mm	1 800	2 000	1 995	2 000	2 120
Pneumatici	11,5/80-15,3 400/60-15,5	11,5/80-15,3 400/60-15,5	11,5/80-15,3 400/60-15,5	400/60-15,5 500/50-17 520/50-17	400/60-15,5 500/50-17 520/50-17
Telaio, mm	120x120x6	platform	140x140x6	160x160x8	2x(200x100x6)
Assali	60x60-6	70x70-6	60x60-6	60x60-6	60x60-6
Area di carico, m ²	1,2-1,4	1,3	1,4-1,6	1,85-2,15	2,0-2,3
Cilindri timone sterzante, pz.	-	-	-	1(2)	1(2)
Angolo timone sterzante, ± °	-	-	0/1/2	35	35
Luce libera dal suolo, mm	550	510	550	565	550
Tipo di supporto piede	A	A	FS	A/FD	A/FD
Estensione	600	-	600	800	725
Stanti	Pro ●	-	○	○	○
	Hybrid -	-	-	-	○
	Standard -	●	○	○	○
Griglia frontale con cassetta degli attrezzi	-	-	-	-	○

● Standard ○ Opzione

	BMF 9T1E	BMF 10T2	BMF 11T1 PRO	BMF 12T2	BMF 13T1 PRO
Capacità di carico, kg	9 000	10 000	11 000	12 000	13 000
Lunghezza totale, mm	6 315	6 500	6 295	6 700	6 495
Lunghezza area di carico, mm	3 800	4 000	3 670	4 200	3 800
Larghezza con pneumatici standard, mm	2 165	2 120	2 185	2 185	2 425
Pneumatici	400/60-15,5 500/50-17 520/50-17	400/60-15,5 500/50-17 520/50-17	400/60-15,5 500/50-17 520/50-17	400/60-15,5 500/50-17 520/50-17	550/45-22,5
Telaio, mm	160x160x8	2x(200x100x6)	200x200x8	2x(200x100x8)	200x200x8
Assali	70x70-6	70x70-6	70x70-6	70x70-6	80x80-8
Area di carico, m ²	2,3	2,0-2,35	2,35-2,95	2,6-3,0	2,7-3,15
Cilindri timone sterzante, pz.	2	2	-	2	2
Angolo timone sterzante, ± °	35	35	35	35	30
Luce libera dal suolo, mm	565	565	565	565	670
Tipo di supporto piede	A/FD	A/FD	FD	A/FD	FD
Estensione	800	725	850	725	850
Stanti	Pro ○	○	●	○	●
	Hybrid -	○	-	○	-
	Standard ○	○	-	○	-
Griglia frontale con cassetta degli attrezzi	-	○	-	○	-

● Standard ○ Opzione

	BMF 14T2 PRO	BMF 16T1 PRO	BMF 17T2 PRO	BMF 18T1 PRO
Capacità di carico, kg	14 000	16 000	17 000	18 000
Lunghezza totale, mm	6 700	7 945	7 725	8 240
Lunghezza area di carico, mm	4 200	5 230	4 975	5 475
Larghezza con pneumatici standard, mm	2 425	2 470	2 475	2 520
Pneumatici	550/45-22,5	550/45-22,5 600/50/22,5	550/45-22,5 600/50/22,5	600/50/22,5
Telaio, mm	2x(200X100X8)	250x250x10	2x(250x100x6) raex400(8mm)	300x300x10
Assali	80X80-8	90X90-8	90X90-8	90X90-8
Area di carico, m ²	2,7-3,15	3,1-3,6	3,0-3,4	3,5-4,0
Cilindri timone sterzante, pz.	2	2	2	2
Angolo timone sterzante, ± °	35	30	30	30
Luce libera dal suolo, mm	670	675	655	725
Tipo di supporto piede	A/FD	FD	FD	FD
Estensione	725	850	725	850
Stanti	Pro ●	●	●	●
	Hybrid -	-	-	-
	Standard -	-	-	-
Griglia frontale con cassetta degli attrezzi	○	○	○	○

● Standard ○ Opzione

Rimorchi skidder

	BMF 8T1 SKIDDER PRO	BMF 11T1 SKIDDER PRO	BMF 14T2 SKIDDER PRO	BMF 19T1 SKIDDER PRO
Capacità di carico, kg	8 000	11 000	14 000	18 000
Lunghezza totale, mm	5 080	5 685	5 820	7 930
Lunghezza area di carico, mm	3 610	4 165	3 900	6 100
Larghezza con pneumatici standard, mm	2 165	2 175	2 425	2 510
Pneumatici	400/60-15,5 500/50-17 520/50-17	400/60-15,5 500/50-17 520/50-17	550/45-22,5	600/50/22,5
Telaio, mm	160x160x8	200x200X8	2x(200X100X8)	300x300x10
Assali	60x60-6	70x70-6	80X80-8	90X90-8
Area di carico, m ²	2,2-2,5	2,6-2,95	2,7-3,15	3,05-3,45
Cilindri timone sterzante, pz.	2	-	2	2
Angolo timone sterzante, ± °	-	-	35	40
Luce libera dal suolo, mm	550	565	670	725
Tipo di supporto piede	-	-	-	-
Estensione	800	850	725	850
Stanti	Pro ●	●	●	●
	Hybrid -	-	-	-
	Standard -	-	-	-
Griglia frontale con cassetta degli attrezzi	-	-	○	○

● Standard ○ Opzione

Caricatori

	BMF 430	BMF 540	BMF 650	BMF 650+	BMF720	BMF 750	BMF 750HP	BMF 850	BMF 850HP
Massimo sbraccio, m	4,3	5,4	6,5	6,5	7,2	7,5	7,5	8,5	8,5
Capacità di sollevamento, kNm	29	30	48	60	60	76	86	76	86
Capacità soll. a max sbraccio senza pinza e rotore, kg	620	550	840	1 120	1 100	1 410	1 570	1 350	1 520
Capacità soll. a 4 m senza pinza e rotore, kg	470	390	510	640	580	750	830	630	710
Pinza, m ²	0,15	0,15	0,2	0,2	0,2/0,24	0,24/0,27	0,24/0,27	0,24/0,27	0,24/0,27
Rotore, t	3	3	3/4	3/4	3/4	4	4	4t	4
Forza di rotazione, kNm	4,9	4,9	11	11	14	17	20,5	17	20,5
Cilindri rotazione, pz.	2/4	2 010	4	4	4	4	4	4	4
Rotazione braccio, °	360	360	360	360	360	370	370	370	370
Pressione di esercizio, bar	190	200	200	200	200	200	225	200	225
Cap. pompa idraulica, l/min	30-60	30-60	30-60	30-60	30-60	50-100	50-100	50-100	50-100
Supporto piedi tipo	A	A	A/FD	A/FD	A/FD	FD	FD	FD	FD
Braccio telescopico	-	x1	x1	x1	x1	x1	x1	x2	x2
Peso senza piedi, rotore e pinza, kg	448	500	640	640	675	996	996	1 060	1 060

Compatibilità rimorchi/caricatori

	BMF 430	BMF 540	BMF 650	BMF 650+	BMF 720	BMF 750	BMF 750HP	BMF 850	BMF 850HP
BMF 5T1	•	•							
BMF 6T2	•	•							
BMF 7T1 A	•	•							
BMF 7T1 FD	•	•							
BMF 8T1E		•	•	•	•				
BMF 8T2			•	•	•				
BMF 9T1E			•	•	•				
BMF 10T2			•	•	•	•	•	•	•
BMF 11T1			•	•	•	•	•	•	•
BMF 12T2			•	•	•	•	•	•	•
BMF 13T1			•	•	•	•	•	•	•
BMF 14T2			•	•	•	•	•	•	•
BMF 16T1						•	•	•	•
BMF 17T2						•	•	•	•
BMF 18T1									

	BMF 905	BMF 905HP	BMF 800HD	BMF 800HD+	BMF 1000HD	BMF 1000HD+	BMF 635z	BMF 870z	BMF 860z
Massimo sbraccio, m	9,05	9,05	8,0	8,0	10,0	10,0	6,35	8,7	8,6
Capacità di sollevamento, kNm	76	86	119	128	119	128	73	80	162
Capacità soll. a max sbraccio senza pinza e rotore, kg	1 210	1 370	2 010	2 250	1 880	1 960	815	1 175	2 600
Capacità soll. a 4 m senza pinza e rotore, kg	520	590	1 000	1 120	710	760	600	560	1 200
Pinza, m ²	0,24/0,27	0,24/0,27	0,27/0,37	0,27/0,37	0,27/0,37	0,27/0,37	0,2/0,24	0,24/0,27	0,5
Rotore, t	4	4	6	6	6	6	3/4	5,5	10
Forza di rotazione, kNm	20,5	20,5	34,7	40,1	34,7	40,1	11	20,5	34
Cilindri rotazione, pz.	4	4	4	4	4	4	4	4	4
Rotazione braccio, °	370	370	385	385	385	385	360	370	300
Pressione di esercizio, bar	200	225	230	230	230	230	190	220	230
Cap. pompa idraulica, l/min	50-100	50-100	100-150	100-150	100-150	100-150	30-60	50-100	120-170
Supporto piedi tipo	FD	FD	-	-	-	-	-	-	-
Braccio telescopico	x2	x2	x1	x1	x2	x1	x1	x2	x1
Peso senza piedi, rotore e pinza, kg	1 160	1 160	1 800	1 800	1 955	2 000	630	1 250	3 400

	BMF 905	BMF 905HP	BMF 800HD	BMF 800HD+	BMF 1000HD	BMF 1000HD+	BMF 635z	BMF 870z	BMF 860z
BMF 5T1									
BMF 6T2									
BMF 7T1 A									
BMF 7T1 FD									
BMF 8T1E									
BMF 8T2							•		
BMF 9T1E									
BMF 10T2							•		
BMF 11T1	•	•							
BMF 12T2	•	•						•	
BMF 13T1	•	•							
BMF 14T2	•	•						•	
BMF 16T1	•	•	•		•				
BMF 17T2	•	•	•	•	•	•		•	
BMF 18T1			•	•	•	•			

Pinza per tronchi



Pinza per ramaglia



Pinza da esbosco



Pinza troncatrice



**COSTRUITI IN
HARDOX® 500 TUF**

	Pinza per tronchi						Pinza per ramaglia				Pinza da esbosco	Pinza troncatrice
	C15	C20	C24	C27	C37	C50	C20B	C24B	C27B	C37B	HKS	TSG20
Area, m ²	0,15	0,2	0,24	0,27	0,37	0,5	0,2	0,24	0,27	0,37	0,32	
Apertura, mm	1 143	1 178	1 313	1 560	1 876	2 261	1 194	1 332	1 567	1 873	1 638	852
Peso, kg	56	82	120	143	240	242	86	126	153	220	205	205

Compatibilità

		C15	C20	C24	C27	C37	C50	C20B	C24B	C27B	C37B	HKS	TSG20	
Gru forestali	BMF 430	●											●	
	BMF 540	●											●	
	BMF 650(+)	●	●	●				●	●				●	
	BMF 720		●	●	●			●	●	●			●	
	BMF 750(HP)		●	●	●			●	●	●			●	
	BMF 850(HP)		●	●	●				●	●	●			●
	BMF 905(HP)		●	●	●				●	●	●			●
	BMF 800HD				●	●					●	●		●
	BMF 800HD+				●	●					●	●		●
	BMF 1000HD				●	●					●	●		●
	BMF 1000HD+				●	●					●	●		●
	BMF 635z			●	●				●	●				
	BMF 870z			●	●					●	●			
Gru per camion	BMF 860z		●	●										
Pinze da esbosco per tronchi	F1000	●	●	●				●	●			●		
	R2000	●	●	●				●	●			●		



Hardox® In My Body

Le pinze dei caricatori BMF sono realizzate in lamiera antiusura Hardox® fornita dall'Azienda svedese SSAB, che ne garantisce l'alta durata, la leggerezza e la lunga vita utile. I denti delle pinze per rami BMF di nuova generazione sono prodotti utilizzando Hardox® 500 TUF, per cui queste pinze non richiedono alcun rinforzo aggiuntivo.

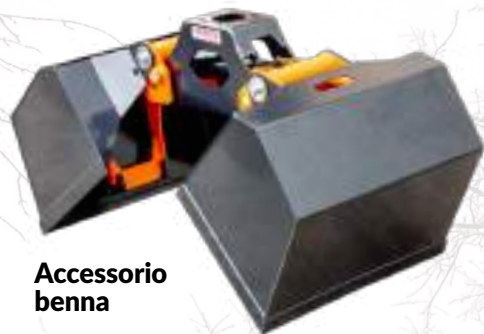

Accessorio benna



Pinze per fieno



Adattatori per balle



Giunto rapido



Adattatore per escavatore

Compatibilità degli accessori per pinza

	C15	C20	C24	C27	C37
Accessorio benna	BU15	BU20	BU24	BU27	
Pinze per fieno		HH20	HH24	HH27	
Adattatori per balle			HA24	HA27	
Giunto rapido		QC02.00	QC02.00	QC02.00	QC02.00
Adattatore per escavatore		S40/S50/S60	S40/S50/S60	S40/S50/S60	S40/S50/S60



Comandi idraulici

	Codice	Flusso olio l/min	Compatibilità caricatore/valvole													
			BMF 430	BMF 540	BMF 650	BMF 720	BMF 750	BMF 850	BMF 905	BM 800HD	BMF 800HD+	BMF 1000HD	BMF 1000HD+	BMF 635Z	BMF 870Z	BMF 860Z
Blocco valvola meccanico	5/7 XY (55 l)	V1	33-55	●												
	6/8 XY (55 l)	V2	33-55		●	●	●								●	
	On/Off (55 l)	V4	33-55		●	●	●								●	
	4/8 XYZ (55 l)	V11	33-55		●	●	●								●	
	On/Off (80 l)	V3	40-80					●	●	●						●
	4/8 XYZ (80 l)	V5	40-80					●	●	●						●
Valvola servocomandata (pilotato)	HPC	V19	33-55			●	●									
	DPX 100/8 (HPC)	V09/pr	50-100			●	●	●	●	●						●
Valvola totalmente elettrica	Parker P70	V26	70			●	●	●	●	●						●
	Parker L90	V41	max 150			●	●	●	●	●	●	●	●	●	●	●

Blocco valvola meccanico

5/7 XY (55 l)

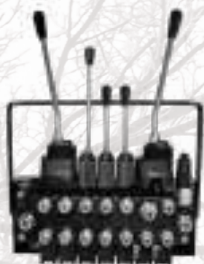

6/8 XY (55 l)

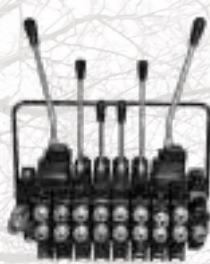

On/Off (55 l)



4/8 XYZ (55 l)



On/Off (80 l)



4/8 XYZ (80 l)

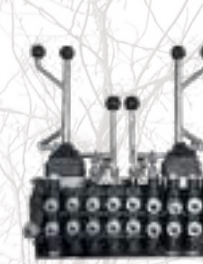

Blocchi valvole preidraulici e opzioni joystick

HPC joystick
(V19)



DPX 100/8 (HPC) / DPX joystick
(V09/pr)



Blocchi valvole totalmente elettrici e opzioni joystick

Parker P70 totalmente elettrico
(V26)

Parker L90 totalmente elettrico
(V41)

Tutte le valvole totalmente elettriche hanno quattro opzioni di Joystick

Parker LC5



Parker LC6



Wireless



xCrane PLUS



Accessori valvole

Parker Bluetooth

La valvola Parker Bluetooth permette di creare una connessione wireless tra la Gru BMF e uno smartphone o tablet dotato di Parker di applicazione IQAN. È facile da usare e soluzione di facile accesso da remoto per regolare la sensibilità del joystick e impostare parametri del movimento della gru.



Supporto Joystick



Rotori

3t ad albero



3 t flangiato



4 t flangiato



5,5 flangiato



6 t flangiato



10 t flangiato



Altro

Rastrello per rami



Appoggio al carico tronchi



Ammortizzatore movimenti hultdins



Postazione operatore su timone



Fari di lavoro



Verricello



Seggiolino



Idraulica

Pompe idrauliche
Ampia selezione per soddisfare qualsiasi esigenza



Serbatoio olio
Da 50 lt. a 200 lt



Radiatore olio



Freni

Cilindri freni idraulici esterni 2x	HBO2
Cilindri freni idraulici esterni 4x	HBO4
Freni pneumatici 2x	PNB2
Freni pneumatici 4x	PNB4
Freni ibridi 2x	COMBI2
Freni ibridi 4x	COMBI4
Freno di parcheggio 2x	PABR
Freno ad inerzia 2x	OB2

Luci

Luci forestali Kilpi



Luci post ripieghevoli



Luci integrate



Pneumatici

	Codice
11,5/80-15,3 (AW)	W1
400/60-15,5 (AW)	W02-A
400/60-15,5 (SG)	W2
500/50-17 (SG)	W3
520/50-17 (SG)	W4
550/45-22,5 (SG)	W6
550/45-22,5 (AP)	W11
600/50-22,5 (SG)	W7
600/40-22,5 (AP)	W10
710/40-22,5 (AP)	W17

AW



AP



SG



Supporto piedi

Piedi pieghevoli (FD)



Estensione telaio

Estensione per doppio telaio



Piedi telescopici (A)



Estensione per telaio monotrave



Sistema di trasmissione

Sistema di trasmissione Black Bruin

Il sistema di trasmissione Black Bruin è una soluzione di trasmissione completa per rimorchi azionati da trattore. Il sistema consente un funzionamento regolare del rimorchio ed è progettato per applicazioni agricole, forestali e movimento terra che spesso richiedono potenza di trazione in condizioni difficili e terreni variabili.



Sistema di trasmissione Robson



Display

L'utente controlla le funzioni del sistema e ottiene informazioni sul suo funzionamento tramite l'unità display.



Dispositivo di controllo

Il dispositivo di controllo contiene il software per il controllo del sistema. Include anche funzioni automatizzate.



Valvola

La valvola idraulica include tutte le funzioni necessarie per il controllo della trasmissione. Le valvole sono disponibili per le configurazioni 2WD e 4WD.



Motore idraulico

Il motore idraulico sui mozzi delle ruote Black Bruin trasmette la sua forza di trazione proprio dove è più necessaria: sotto il carico!

Altro

Cassone per ramaglia



Cassone ribaltabile per modelli 12T2 e 14T2



Pinza tipo Skidder (Clambunk) per modelli 12T2, 14T2 e 17T2



Cassone per biomassa a chiusura idraulica



Lamiere di contenimento



Sostegni della griglia frontale



Griglia frontale con toolbox

Colori personalizzati



Parafanghi



Supporto per motosega



Piedino regolabile



Scatole per gli attrezzi in due misure



Pinze per esbosco tronchi

F1000



R2000



F1000

R2000

Attacco a tre punti (posteriore)	trattore categoria 2 (potenza consigliata del trattore 40-100 CV)	trattore categoria 2 (potenza consigliata del trattore 40-100 CV)
Attacco caricatore frontale standard (anteriore)	ISO23206 / euro	-
Peso (senza pinza, rotatore)	153 kg	195 kg R2000 260 kg R2000T 345 kg R2000TP
Telescopio	-	0,8 m R2000T, R2000TP
Capacità di carico	1500 kg	2 500 kg, 1 500 kg con telescopio esteso
Pressione massima	250 bar	250 bar
Rotatori compatibili	Baltrotors GR 30X, Baltrotors GR 30PFX, Baltrotors GR 465X, Finn-Rotor CR-400L	Baltrotors GR 30X, Baltrotors GR 30PFX, Baltrotors GR 465X, Finn-Rotor CR-400L
Pinze compatibili	C15, C20, C24, C27, C37, HSK	C15, C20, C24, C27, C37, HSK
Equipaggiamento opzionale	6/2 valve Disponibile senza rotatore (con braccio girevole)	Verricello WE2200: con valvola 6/2: forza di trazione a 175 bar 2 200 kp Valvola idraulica con leve (necessaria se si sceglie il verricello) Estensioni laterali: larghezza 1 750 mm Supporto per motosega

Lama per legno
con accessori opzionali

	Tipo	Pinza	A	B	C	D	E	F	G	Box forestale	Euro	3 punti
TIMB1400	Standard	-	1 400	994	-	-	528	-	-		●	●
		○	1 400	994	536	768	528	1 367	1 065		●	●
TIMB1700	Standard	-	1 700	994	-	-	528	-	-	●	●	●
		○	1 700	994	536	768	528	1 367	1 065	●	●	●
	Verricello	-	1 700	994	-	-	614	-	-	●		●
TIMB1900	Standard	-	1 900	994	-	-	528	-	-	●	●	●
		○	1 900	994	536	768	528	1 367	1 065	●	●	●
	Verricello	-	1 900	994	-	-	614	-	-	●		●
		○	1 900	994	1 214	853	614	1 367	1 065	●	●	●
TIMB2200	Standard	-	2 200	994	-	-	528	-	-	●	●	●
		○	2 200	994	536	768	528	1 367	1 065	●	●	●
	Verricello	-	2 200	994	-	-	614	-	-	●		●
		○	2 200	994	1 214	853	614	1 367	1 065	●	●	●
TIMB2400	Standard	-	2 400	994	-	-	528	-	-	●	●	●
		○	2 400	994	536	768	528	1 367	1 065	●	●	●
	Verricello	-	2 400	994	-	-	614	-	-	●		●
		○	2 400	994	1 214	853	614	1 367	1 065	●	●	●

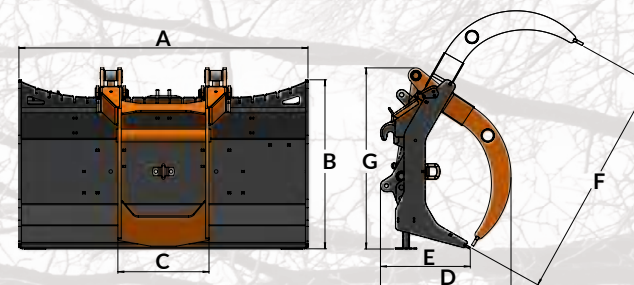

Caricatori BMF per trattore

modelli da BMF430 a BMF905, disponibili con attacco a 3 punti



Box forestale

con verricello opzionale

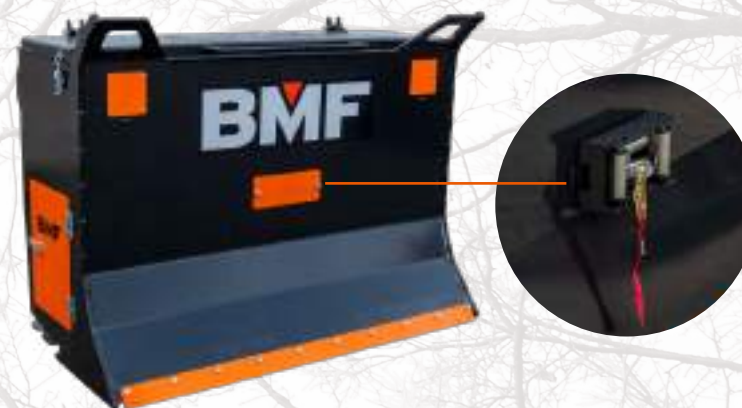

Pinza per escavatore EXC44LOG

Area, m ²	0,44
Apertura, mm	2 264
Peso, kg	480



Adattatore per escavatore



Troncatrice forestale TSGE20





I dati tecnici del presente depliant sono forniti a puro titolo informativo e possono essere modificati senza preavviso.

BMF

WWW.BMF.EE



Metal Agricola Srl
Via Michelini 43
Levaldigi, 12038 (CN)

 (+39) 0172.374336
 info@metalagricola.it
www.metalagricola.it